



Téléphone mobile



Mode d'emploi

PowerTel M6000

Compatibilité avec une aide auditive de niveau M4/T4

Le téléphone mobile M6000 possède une bobine d'induction intégrée et est compatible avec l'utilisation d'une aide auditive.

Pour s'assurer des meilleures performances, tout utilisateur équipé d'une aide auditive devrait placer celle-ci en position "T".



Écouter une communication pendant une période prolongée avec un volume sonore à pleine puissance peut causer des dommages auditifs.

Table des matières

1	Guide d'installation rapide	4
2	Votre téléphone	14
3	Mode de fonctionnement	18
4	Prise en main rapide	22
5	Ajouter un contact	28
6	Décrocher : raccrocher	32
7	Liste d'appels	37
8	SMS	39
9	Messagerie vocale	45
10	Autres fonctions utiles	47
11	Bluetooth	74
12	Fonction d'appel d'urgence	76
13	Services	88
14	Structure du menu	89
15	Élimination des erreurs	103
16	Caractéristiques techniques	107
17	Consignes de sécurité	111
18	Remarques d'entretien / Garantie . . .	116
19	Index	118

1 Guide d'installation rapide



Important : Avant de commencer à lire ce mode d'emploi, consultez les consignes de sécurité mentionnées à la page 111.

Votre téléphone

- 1 Récepteur
- 2 Écran
- 3 Touches de navigation / de mémorisation de vos 3 N° favoris / touches programmables
- 4 Touche de mise en marche/fin d'appel
- 5 Touches de défilement dans les menus
- 6 Touche dièse (#)
- 7 Microphone
- 8 Touche étoile (*)
- 9 Clavier
- 10 Touche d'émission d'appel
- 11 LED
- 12 Fixation pour dragonne (celle-ci n'est pas fournie)
- 13 Prise mini USB pour le chargeur
- 14 Contacts pour support chargeur (à utiliser avec la station d'accueil)
- 15 Prise pour casque
- 16 Régulateur de volume
- 17 Haut-parleur
- 18 Bouton d'appel d'urgence
- 19 Cache batterie

Guide d'installation rapide

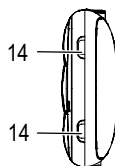
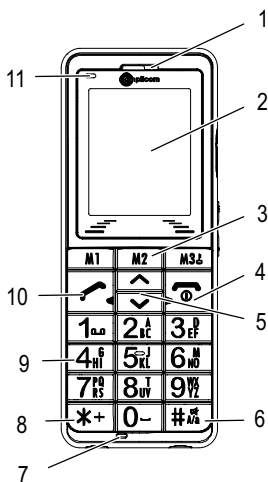
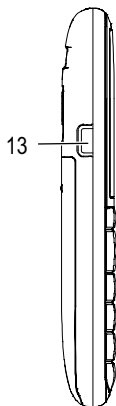
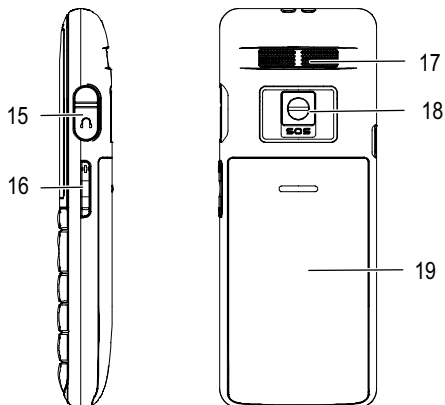
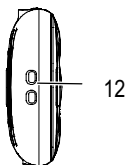

Guide d'installation rapide

Contenu du coffret

Votre boîte contient les éléments suivants :

Un téléphone mobile	Une batterie rechargeable
Une station d'accueil	Un kit piéton
Un chargeur batterie	Un manuel d'utilisation

Insérer la carte SIM et la batterie



Tenez le téléphone et toutes ses pièces, y compris les accessoires, hors de la portée des enfants en bas âge. Ce produit peut contenir des petites pièces, notamment la carte SIM, qui peuvent être retirées et donc avalées.

Éteignez le téléphone.



Veillez à ce que la carte SIM ne soit pas pliée ou rayée. Évitez tout contact avec de l'eau, un endroit sale ou poussiéreux, ou des charges électriques.

Poussez vers le bas le cache batterie en exerçant une légère pression. Retirez complètement celui-ci.



Votre numéro de téléphone est mémorisé sur la carte SIM, pas dans le téléphone. Si vous utilisez la carte SIM d'un téléphone précédent, vous conservez votre numéro.

Guide d'installation rapide

Si la batterie est insérée,
retirez-la.

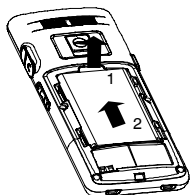

Tenez la carte SIM avec l'angle découpé orienté en bas à droite, puis faites-la glisser dans le logement sous la barre métallique.



Remplacez la batterie en s'assurant que les contacts dorés soient orientés en bas à droite.

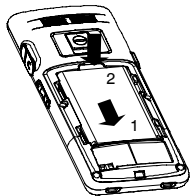

Remettez le cache arrière en le poussant vers le haut jusqu'à ce qu'il s'enclenche.

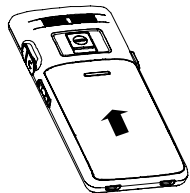

Guide d'installation rapide

Charger la batterie



Avant de charger la batterie, assurez-vous qu'elle est correctement insérée.

N'enlevez pas la batterie pendant la charge du téléphone. Cela peut endommager celui-ci.



Lors de la première mise en service, chargez la batterie pendant **au moins** 4 heures. Certaines batteries n'atteignent totalement leur puissance qu'au bout de plusieurs cycles complets de charge / de décharge.

Charger le téléphone via la prise mini USB pour chargeur

Introduisez la fiche du chargeur dans la prise mini USB.

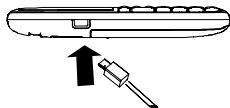

Raccordez le chargeur comme représenté sur le croquis. Pour des raisons de sécurité, n'utilisez que le chargeur fourni avec l'appareil.

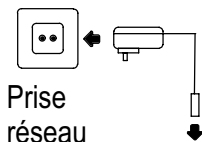

Charger le téléphone via le socle de recharge

Insérez la fiche du chargeur dans la prise mini USB du socle. Posez le téléphone dans

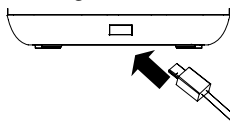

Guide d'installation rapide

socle pour le recharger.

☞ L'affichage s'éteint pendant la charge. Ceci est normal et ne constitue pas une anomalie de fonctionnement.

☞ Plusieurs secondes peuvent s'écouler avant que votre téléphone affiche qu'il est en charge. Vous pouvez utiliser votre téléphone pendant la charge.

Si vous avez éteint votre téléphone, l'écran affiche alors l'icône de charge avec LED clignotante.

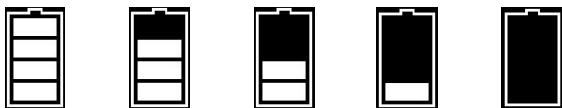

Avertissement du niveau de la batterie

Le **niveau de charge actuel de la batterie** s'affiche comme suit :



Plein



Moyen



Faible



Vide

Si la charge de la batterie est faible, un message correspondant s'affiche.

☞ Rechargez la batterie.

En cas de charge très faible de la batterie, il est possible que l'éclairage de fond ne fonctionne pas ou

Guide d'installation rapide

que certaines fonctions ne soient pas disponibles.



Rechargez la batterie.

Si la charge de la batterie descend au-dessous du niveau minimum, le téléphone s'éteint automatiquement.

Allumer et éteindre votre téléphone mobile

3 sec.

Allumer votre mobile

3 sec.

Éteindre votre mobile



Certaines cartes SIM vous demandent d'entrer votre code PIN. Veuillez suivre les instructions affichées. Vous trouverez d'autres indications sur les codes PIN et PIN2 à la page 60.

Vérifier la disponibilité du réseau

Les réseaux mobiles n'ont pas tous la même accessibilité. Cet icône indique qu'un signal et un réseau sont disponibles. Le nom du réseau est également affiché.

Programmer la langue

Vous trouverez des indications sur la façon de programmer la langue à la page 51.

Les langues : allemand, anglais, français, espagnol, italien, néerlandais, portugais, suédois, norvégien,

Guide d'installation rapide

danois, finlandais et turc sont disponibles.

Programmer la date et l'heure

Voir page 49.

Programmer la sonnerie la plus forte

Voir page 63.

Vous pouvez maintenant appeler et recevoir des appels.

Prendre un appel

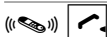

Prendre l'appel

Refuser l'appel



Refuser l'appel

Terminer la communication



Terminer la communication

Appeler



Saisir le numéro de téléphone

Effacer

En cas d'erreur de saisie,
effacer le dernier chiffre



Composer le numéro

Guide d'installation rapide

Extension de programmations et fonctions

Vous trouverez dans ce mode d'emploi d'autres indications sur les programmations et fonctions de votre Amplicom M6000. Exemples :

- Créer les touches de sélection directe
☞ page 47.
- Enregistrer des numéros d'appel dans le répertoire ☞ page 25.
- Utiliser l'index ☞ page 118.



Si vous avez des questions, veuillez vous adresser à notre ligne de service directe : Tél. 0826 805 674.

Votre téléphone

2 Votre téléphone

Touches et éléments





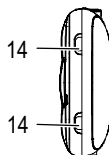
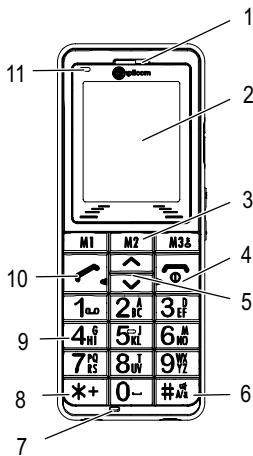
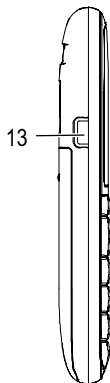
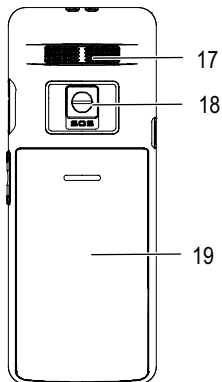
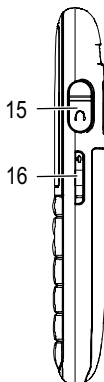
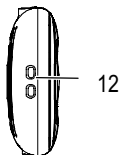







- 1 Récepteur
- 2 Écran
- 3 Touches de navigation / de mémorisation de vos
3 N° favoris / touches programmables
- 4 Touche de mise en marche/fin d'appel
- 5 Touches de défilement dans les menus
- 6 Touche dièse (#)
- 7 Microphone
- 8 Touche étoile (*)
- 9 Clavier
- 10 Touche d'émission d'appel
- 11 LED
- 12 Fixation pour dragonne (celle-ci est non fournie)
- 13 Prise mini USB pour le chargeur
- 14 Contacts pour support chargeur (à utiliser avec la
station d'accueil)
- 15 Prise pour casque
- 16 Régulateur de volume
- 17 Haut-parleur
- 18 Bouton d'appel d'urgence
- 19 Cache batterie

Votre téléphone











Votre téléphone

Icônes et textes affichés sur l'écran

Icône	Description
	Indicateur de charge. Segments continus, la batterie est en charge.
	Puissance du signal
	Alarme activée
	Le verrouillage du clavier est activé  page 34.
	Une communication Roaming ¹ est passée
	Un kit piéton est raccordé
	De nouveaux appels se trouvent dans la liste d'appels  page 37.
	Le microphone est désactivé  page 34.
	Transfert d'appel activé

¹ Les tarifs de Roaming et de SMS sont très différents d'un pays à un autre. Adressez-vous à votre opérateur.

Votre téléphone

	Vous avez un nouveau SMS ¹ ☞ page 39
	Mémoire SMS pleine ☞ page 44
	Seule la sonnerie est activée
	Seul le vibreur est activé / le mode secret est activé
	Vibreur et sonnerie sont activés ou vibreur puis sonnerie sont activés
	Bluetooth ^{® 2} activé
	Le volume sonore est très amplifié. Attention quand vous utilisez votre mobile.
	Appel d'urgence de détecteur de chute activé ☞ page 80.

¹ **SMS** : **S**hort **M**essage **S**ervice = Service pour l'envoi de messages courts.







² Bluetooth[®]: Standard industriel pour la mise en réseau radio d'appareils sur une courte distance.

Mode de fonctionnement

3 Mode de fonctionnement

-
- 1 Récepteur Vous permet d'entendre votre correspondant sauf si vous avez connecté un kit piéton et que vous n'avez pas activé le mode main libre de votre téléphone.
-
- 2 Écran Les affichages de l'écran vous guident à travers la structure de menu et vous aident à vous servir de l'appareil
-
- 3 M1 M2 M3 Touches de mémorisation de vos 3 N° favoris. Enregistrez ces N° sur chacune des touches et appelez les par un long clic (4 à 5 secondes) sur ces touches.
- M1 M3 sont également des touches d'accès aux différentes fonctions offertes dans les menus. La fonction accessible est affichée en bas d'écran juste au-dessus de chaque touche, accessible par une simple pression.
- M3 = Verrouillage du clavier

Mode de fonctionnement

- 4  Touche de mise en marche/fin d'appel
Allumer ou éteindre votre téléphone.
Annuler l'action en cours
Terminer ou refuser la communication
Naviguer vers la droite
-
- 5   Touches de navigation dans les menus vers le haut ou vers le bas.
-
- 6 Touche dièse (#) Réglage d'appel
Activer/désactiver le mode muet,
Écriture majuscule et minuscule,
Verrouillage du clavier
-
- 7 Microphone Est activé quand vous téléphonez
-
- 8 Touche étoile (*) Insérer des caractères spéciaux
-
- 9  -  Clavier numérique
Saisir des numéros de téléphone et des noms ou rédiger un SMS.
-
- 10  Touche d'émission d'appel
Décrocher ou composer un numéro

Mode de fonctionnement

Afficher la liste d'appels
Naviguer vers la gauche

11 LED

Indique l'état de fonctionnement du téléphone. La LED est allumée pendant la charge en permanence et clignote pour avertir quand aucun signal ne peut être reçu ou aucun réseau ne peut être trouvé.

12 Fixation pour dragonne

Fixation pour la dragonne (non fournie)

13 Prise mini USB pour le chargeur

Raccorder le chargeur à la prise mini USB

14 Contacts pour support chargeur

C'est par leur intermédiaire que le téléphone se recharge dans la station d'accueil.

15  Prise pour casque

Raccorder votre kit piéton. L'écouteur, le haut-parleur et le microphone sont désactivés. Vous écoutez et

Mode de fonctionnement

vous parlez uniquement via le kit piéton.

16   Régulation du volume
Régler le volume sonore.

17 Haut-parleur
Fonctionne lorsque vous activez la fonction mains-libres de votre téléphone.

18  Bouton d'appel d'urgence
Activer l'appel d'urgence (SOS)

19 Cache batterie
Protection du compartiment de la batterie.

Touches fonctions spéciales

Mode	Maintenir appuyée 
Mode veille	Sonnerie désactivée / activée - microphone désactivé

Maintenir appuyée 











La connexion avec votre messagerie est établie et vous pouvez écouter les messages  page 45.

Prise en main rapide

4 Prise en main rapide

Dans ce chapitre, vous trouverez des informations de base vous expliquant comment vous servir du mode d'emploi et du téléphone.

Mode de représentation dans le mode d'emploi

Visualisation	Description
	Appuyer brièvement sur la touche représentée
Appuyer 2 sec. 	Sur la touche représentée
Maintenir appuyée 	Maintenir appuyée la touche représentée
	Saisir des chiffres ou des lettres
	Le téléphone sonne
	Retirer le téléphone du socle recharge
	Poser le téléphone dans le socle
	Visualisation de textes d'écran
Par ex. 	Visualisation de symboles d'écran
	Appuyer sur la touche programmable  page 23



Mode veille

Toutes les descriptions dans ce mode d'emploi partent du principe que le téléphone se trouve en mode veille. Vous parvenez au mode veille en appuyant plusieurs fois, le cas échéant, sur la touche . Éventuellement, vous devez désactiver le verrouillage du clavier.



Mode économie d'énergie

Après avoir été quelque temps en mode veille, le téléphone passe au mode économie d'énergie. L'écran n'est maintenant plus éclairé. Appuyez sur une touche quelconque pour revenir en mode veille.

Touches programmables

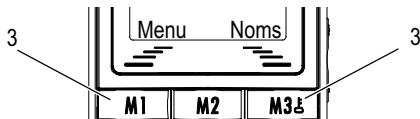
Les touches  (3) et  (3) sont multi-fonctions. Dans ce chapitre elles sont utilisées comme touche d'accès au menu affiché sur l'écran juste au-dessus de chacune d'elles.















Touche	En mode veille	Dans le menu
	- Ouvrir le menu principal	- Accès aux sous-menus
	- Ouvrir le répertoire - Activer le verrouillage du clavier	- Affiche vos contacts enregistrés

Prise en main rapide

Navigation dans le menu



Vous pouvez accéder à toutes les fonctions via différents menus. La structure de menu vous montre comment accéder à la fonction désirée  page 89.

Menu ()	Ouvrir le menu principal
 / 	Sélectionner le sous-menu désiré
OK ()	Ouvrir le sous-menu
 / 	Sélectionner la fonction désirée
OK	Ouvrir la fonction
 /  OK	Sélectionner le paramètre désiré
	Saisir des chiffres ou des lettres via le clavier numérique
	Confirmer les saisies
	Reculer d'une position
	Annuler les opérations de programmation et de sauvegarde et revenir en mode veille

Prise en main rapide

Ajouter des contacts dans le répertoire - Exemple

L'exemple Ajouter des contacts dans le répertoire vous explique ici comment naviguer dans les menus et ajouter des contacts. Pour tous les contacts, procédez comme dans cet exemple :

Menu	Ouvrir le menu principal
<input type="checkbox"/> ^ / <input type="checkbox"/> v	Répertoire téléphonique <input type="checkbox"/> OK
	Sélectionner le répertoire et confirmer
<input type="checkbox"/> ^ / <input type="checkbox"/> v	Ajouter nouveau contact <input type="checkbox"/> OK
	Sélectionner le sous-menu et confirmer
<input type="checkbox"/> ^ / <input type="checkbox"/> v	Vers SIM ou Vers téléphone <input type="checkbox"/> OK
	Sélectionner le lieu du contact et confirmer
Nom <input type="checkbox"/> OK	 <input type="checkbox"/> OK
	Ouvrir le mode de saisie, saisir le nom et confirmer
<input type="checkbox"/> ^ / <input type="checkbox"/> v	Numéro <input type="checkbox"/>  <input type="checkbox"/> OK
	Ouvrir le mode de saisie, saisir le numéro et confirmer
Enregistrer ? <input type="checkbox"/> Oui	ou <input type="checkbox"/> Non
	Sauvegarder ou rejeter un contact

Prise en main rapide

Entrer un texte et des chiffres



En fonction de la zone de menu où vous vous trouvez vous utiliserez votre clavier pour saisir des chiffres ou des lettres.

Les lettres sont accessibles pour enregistrer les noms de vos contacts ou écrire des SMS.

Entrer un texte





Pour écrire un texte, utilisez la touche du clavier sur laquelle figure la lettre désirée et appuyer sur la touche autant de fois que nécessaire pour l'afficher sur l'écran.

Exemple : vous voulez taper "salut" presser 4 fois sur 7, puis 1 fois sur 2, puis 3 fois sur 5, puis 2 fois sur 8, attendre 2 secondes et appuyer une fois sur 8. Vous visualisez votre saisie sur l'écran au fur et à mesure des pressions.

En mode écriture, utilisez la touche  pour passer de Majuscules en minuscules puis  pour passer des minuscules aux chiffres puis  pour revenir des chiffres aux Majuscules.

Prise en main rapide



Ponctuation et caractères spéciaux

Appuyez pendant la saisie de texte sur la touche . La ponctuation et les caractères spéciaux s'affichent. Sélectionnez à l'aide des touches  /  le caractère désiré et acceptez-le avec la touche programmable **OK**. Pour insérer un espace, appuyez sur la touche .

Ajouter un contact





5 Ajouter un contact

Vous pouvez enregistrer 500 contacts dans votre répertoire.

- Conseil de saisie : enregistrer les préfixes de vos numéros à appeler (ex +332 pour un n° au nord Ouest de la France) ceci est très utile pour appeler depuis l'étranger.
- Si l'espace mémoire de votre répertoire est saturé, un message s'affiche sur l'écran, et pour saisir un nouveau contact vous devrez au préalable supprimer un ancien contact.
- Vos contacts sont classés par ordre alphabétique. Pour accéder directement au contact désiré, taper l'initiale du nom et/ou utilisez les touches  / .

Saisir le nom

Saisir le nom au moyen des touches alphanumériques  page 26.

	Entrer des espaces
	Supprimer
 / 	Déplacer le curseur vers la gauche ou vers la droite

Ajouter des contacts dans le répertoire



Voir page 25.

Ajouter un contact

Sauvegarder en mode veille

 Saisir le numéro de téléphone

Enregistrer Ouvrir le menu

 /  **Vers SIM** ou **Vers téléphone** **OK**
Sélectionner le lieu du contact et confirmer

Editer  **Effectué**

Ouvrir le mode de saisie, saisir le nom et confirmer

 /  **Numéro**  **OK**
Ouvrir le mode de saisie, Éditer le numéro et confirmer

Enregistrer ? **Oui** ou **Non**

Sauvegarder ou rejeter un contact

Modifier, éditer ou effacer des contacts dans le répertoire

Noms Ouvrir le répertoire

Cherchez le contact de votre choix, comme décrit au début de ce chapitre.

OK Ouvrir le menu

Vous accédez aux sous-menus suivants :

Appeler Appeler un contact

Ajouter un contact

Afficher

Afficher un contact

Editer

Éditer le contact

Supprimer

Supprimer un contact

Copier

Copier le contact
(SIM ↔ téléphone)

Déplacer

Déplacer le contact
(SIM ↔ téléphone)

Exécutez les fonctions et confirmez-les ensuite.

Éditer ou effacer tous les contacts

Menu

Ouvrir le menu principal

^ / v

Répertoire téléphonique

OK

Sélectionner le répertoire et
confirmer

Vous pouvez ici effectuer d'autres fonctions :

Copier tout

Copier tous les contacts
(SIM ou téléphone)

Effacer Tout

Effacer tous les contacts
(SIM ou téléphone)

Exécutez les fonctions et confirmez-les ensuite.

Ajouter un contact

Paramétrages

Menu Ouvrir le menu principal

⤴ / ⤵ Répertoire téléphonique OK
Sélectionner le répertoire et
confirmer

⤴ / ⤵ Paramètres du répertoire téléphonique
OK
Sélectionner le menu et
confirmer

Vous pouvez ici effectuer les fonctions suivantes :

Numéros supplémentaires
Consulter des numéros
supplémentaires

Etat de la mémoire L'état de la mémoire SIM et
de celle du téléphone est
affiché

Espace de stockage favori
Sélectionnez le support
du contact souhaité
(SIM ou téléphone)

Décrocher / Raccrocher

6 Décrocher / Raccrocher

Décrocher : sonnerie - presser sur le bouton vert et vous établissez la communication



Prendre l'appel

Refuser l'appel



Refuser l'appel

Raccrocher en fin de communication presser le bouton rouge pour raccrocher.



Terminer la communication

Appeler



Saisir le numéro de téléphone

Effacer

En cas d'erreur de saisie, effacer le dernier chiffre



Composer le numéro

Liste d'appels

Votre téléphone enregistre les derniers numéros composés (**Répétition automatique des derniers numéros**), les **appels** entrés et les **numéros d'appel manqués** dans une liste d'appels.



Ouvrir la liste d'appels

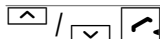



Sélectionner le contact et établir la communication

Décrocher / Raccrocher



Composer des numéros d'appel depuis le répertoire

Vous devez avoir enregistré des numéros dans le répertoire  page 25.

Noms	Ouvrir le répertoire
 /  	Sélectionner le contact et établir la communication



Touches mémoires de vos 3 numéros préférés

Vous devez avoir enregistré vos 3 numéros préférés  page 47.

3 sec.  ,  ou 	Appuyer sur la touche respective
---	----------------------------------

Régler le volume sonore de l'écouteur

Vous pouvez adapter le volume sonore d'une communication.

 ou 	Sélectionner le volume sonore désiré
--	--------------------------------------



Écouter une communication pendant une période prolongée avec un volume sonore à pleine puissance peut causer des dommages auditifs.

Affichage de la durée de la communication

La durée d'une communication est affichée en heures, minutes et secondes.

Décrocher / Raccrocher

Mode mains-libres

Utilisez cette fonction pour entendre le correspondant par l'intermédiaire du haut-parleur.

Mains libres	Activer le mode mains-libres
Portable	Débrancher le mode mains-libres

Désactiver le microphone du combiné

Pendant une communication, vous pouvez activer et désactiver le microphone du combiné.

Options	Ouvrir le menu
---------	----------------

 /  Muet

Activer	Désactiver le microphone (le régler sur muet)
---------	---

Désactiver	Brancher le microphone
------------	------------------------

Verrouillage du clavier

Le verrouillage du clavier doit empêcher que des fonctions soient déclenchées par inadvertance.

 et puis immédiatement 

Activer le verrouillage du clavier



Lorsque le verrouillage du clavier est activé, vous pouvez comme d'habitude recevoir des appels entrants.

Décrocher / Raccrocher

M3E et immédiatement après #A/s

Désactiver le verrouillage du clavier

Activer / Désactiver la sonnerie

Vous pouvez désactiver la sonnerie - vous n'aurez plus que le vibreur.

3 sec. #A/s

Désactiver la sonnerie

3 sec. #A/s

Activer la sonnerie

Si la sonnerie est désactivée, l'icône  s'affiche.



Pendant une communication

Options

Ouvrir le menu "Options"

À ce niveau, vous atteignez les fonctions que vous pouvez effectuer pendant une communication :

Maintenir en ligne

 / 

Mettre un appel en attente



OK

Maintenir la communication en cours



Quand une communication est maintenue en ligne, cette option se modifie en "Reprendre un appel".

Pour reprendre la communication maintenue en ligne

 / 



Reprendre un appel

OK

Poursuivre la communication

Décrocher / Raccrocher

Nouvel appel

 / 

Sélectionner la fonction





Saisir le numéro de téléphone
et appeler





La première communication est maintenue en ligne.

Répertoire

 / 

Ouvrir le répertoire

Désactiver le microphone

 / 

7 Liste d'appels

Une liste d'appels est à votre disposition.

Votre téléphone enregistre les derniers numéros d'appel composés, pris et manqués.

 Si un numéro d'appel correspond à un contact dans votre répertoire, le nom y afférant sera affiché.

Icônes pour

les appels passés 

les appels pris 

les appels manqués 

Appeler depuis la liste d'appels



Ouvrir la liste d'appels



Sélectionner un contact et appeler

Liste d'appels

Afficher les détails

Ouvrir la liste d'appels

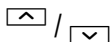

OK

Sélectionner un contact et appeler les détails

Options

Ouvrir le menu

Vous pouvez ici effectuer les fonctions suivantes :

Supprimer

Effacer un contact

Enregistrer dans le répertoire téléphonique

Sauvegarder un contact (SIM ou téléphone)

Appeler

Appeler un contact

Envoyer SMS

Envoyer un court message à le contact

Exécutez les fonctions et confirmez-les ensuite.

8 SMS

Programmation des SMS



La distribution de SMS se fait via un centre de service. Si vous désirez envoyer et recevoir des messages écrits par SMS, vous devez programmer un numéro de centre de service dans votre téléphone. En règle générale, votre opérateur a déjà prévu ce service.

Naviguez vers le menu "Paramètres des SMS".

Menu

Ouvrir le menu principal



Messages

OK

Sélectionner le menu et confirmer



Paramètres des SMS

OK

Sélectionner le menu et confirmer

SMS

Programmations des profils

Naviguez vers le menu "Paramètres des SMS".

/ Paramètres des profils
Sélectionner le menu et confirmer

/ Profil 1 ou Profil 2
Sélectionner le profil et confirmer

Vous pouvez ici effectuer les fonctions suivantes :

Éditer le nom du profil

Éditer le numéro du centre de service SMS

Fixer la durée de la validité

Ici, vous pouvez déterminer combien de temps le mobile doit essayer de délivrer un message envoyé.

Programmer le type de message

Exécutez les fonctions et confirmez-les ensuite.

Programmations générales

Rapport d'envoi

Sélectionnez “Rapport d'envoi - Activer” pour recevoir une confirmation de réception d'un SMS.

Chemin de réponse

Sélectionnez “Chemin de réponse - Activer” pour envoyer également le chemin de réponse de votre opérateur à l'envoi d'un SMS. Demandez-lui des détails à ce sujet.

Naviguez vers le menu “Paramètres des SMS”.

/ Paramètres généraux

Sélectionner le menu et confirmer

Activer ou désactiver

Activer ou désactiver

État de la mémoire

Naviguez vers le menu “Paramètres des SMS”.

/ Etat de la mémoire

Sélectionner le menu et confirmer

 Les places de mémoire occupées et libres pour le téléphone et la carte SIM sont affichées.

SMS

Envoyer un SMS



Un message peut contenir jusqu'à 457 caractères, espaces inclus. Un message standard contient 160 caractères. Si vous en utilisez plus de 160, ceci peut vous engendrer des frais.

Menu

Ouvrir le menu principal

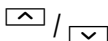

Messages

OK

Sélectionner le menu et confirmer

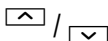

Ecrire un message

OK

Sélectionner le menu et confirmer



Rédigez votre texte.



Informations concernant les méthodes de saisie  page 26.

Options

Ouvrir le menu

Insérer modèles

OK

Effectué

OK

Envoyer

OK



ou Rechercher

Saisir le numéro ou sélectionner à partir du répertoire

Enregistrer et envoyer

OK

Saisir le numéro ou sélectionner à partir du répertoire. Le SMS est sauvegardé dans le dossier “Boîte d’envoi” et envoyé au numéro sélectionné.

Enregistrer

OK

Le SMS est sauvegardé dans le dossier “Boîte d’envoi”.

Envoyer à plusieurs destinataires

OK

Vous pouvez sélectionner plusieurs destinataires depuis le répertoire.

Exécutez les fonctions et confirmez-les ensuite.

SMS envoyés et reçus









Les SMS entrants sont signalés par une sonnerie que vous avez programmée. Un message est affiché sur l’écran. Appuyer sur la touche de navigation “Lire” pour afficher le message.

Les SMS reçus sont sauvegardés dans le dossier “Boîte de réception”. Les SMS envoyés sont, comme les brouillons, sauvegardés dans le dossier “Boîte d’envoi”.

SMS

Éditer des SMS enregistrés

Menu	Ouvrir le menu principal
 /  Messages	OK
	Sélectionner le menu et confirmer
 /  Boîte de réception	/ Boîte d'envoi
OK	Sélectionner le menu et confirmer
 /  OK	Sélectionner le SMS confirmer
Options	Ouvrir le menu
Vous pouvez ici effectuer les fonctions suivantes :	
Répondre	Répondre au numéro à partir duquel le SMS a été envoyé
Supprimer	Effacer un SMS
Transférer	Transférer un SMS à un autre numéro
Copier sur téléphone	/ Copier sur SIM
	Copier un SMS
Déplacer sur téléphone	/ Déplacer sur SIM
	Déplacer un SMS
Utiliser le numéro	Utiliser le numéro à partir duquel le SMS a été envoyé

9 Messagerie vocale



Il est possible que toutes les fonctions offertes ne soient pas supportées par chaque opérateur. Renseignez vous auprès de votre opérateur pour connaître l'ensemble des services offerts dans votre abonnement.

Afin de pouvoir utiliser votre messagerie vous devez programmer un numéro d'appel correspondant dans votre téléphone. En règle générale, votre opérateur a déjà prévu ce service.

Installer la messagerie

Menu	Ouvrir le menu principal
<input type="text" value="^"/> / <input type="text" value="v"/> Messages	<input type="text" value="OK"/>
	Sélectionner le menu et confirmer
<input type="text" value="^"/> / <input type="text" value="v"/> Serveur de messagerie vocale	<input type="text" value="OK"/>
	Sélectionner le menu et confirmer
<input type="text" value="^"/> / <input type="text" value="v"/> <Vide>	Options
	Sélectionner le serveur de la messagerie vocale et ouvrir le menu Options
<input type="text" value="^"/> / <input type="text" value="v"/> Editer	<input type="text" value="OK"/>
	Sélectionner le menu et déclencher l'édition

Messagerie vocale

 /  Nom  Effectué

Ouvrir le mode de saisie,
saisir le nom et confirmer

 /  Numéro  OK

Ouvrir le mode de saisie,
éditer le numéro et confirmer

Enregistrer ? , Oui ou Non

Confirmer ou refuser les
modifications

Vous pouvez également exécuter cette fonction dans
le menu “Serveur de messagerie vocale”.

Appeler la messagerie vocale OK

Le numéro de la messagerie
est composé.

Écoute de la messagerie

Naviguez, comme décrit auparavant, vers l’option
“Appeler la messagerie vocale” et appuyez sur la
touche de navigation  ou

Maintenir appuyée 

La liaison avec la messagerie s’établit et vous pou-
vez écouter vos messages.

10 Autres fonctions utiles

Touches M1 / M2 / M3

Sur les touches multi-fonctions , ou , vous pouvez enregistrer vos 3 numéros préférés qui se composent directement quand vous maintenez la touche correspondante appuyée  page 33.

 Chaque numéro que vous voulez utiliser comme numéro préféré doit être enregistré dans le répertoire.

Comment enregistrer des numéros d'appel sur une touche mémoire :

<input type="text" value="Menu"/>	Ouvrir le menu principal
<input type="text" value="^"/> / <input type="text" value="v"/> <input type="text" value="Répertoire téléphonique"/>	<input type="text" value="OK"/>
	Sélectionner le menu et confirmer
<input type="text" value="^"/> / <input type="text" value="v"/> <input type="text" value="Définir M1/M2/M3"/>	<input type="text" value="OK"/>
	Sélectionner le menu et confirmer
<input type="text" value="^"/> / <input type="text" value="v"/> <input type="text" value=""/>	<input type="text" value="Editer"/>
	Sélectionner la touche de sélection directe et confirmer

Autres fonctions utiles

Sélectionnez

Afficher

pour afficher le numéro

Modifier

pour sélectionner un contact
du répertoire

Supprimer

pour effacer un numéro
enregistré

Exécutez les fonctions et confirmez-les ensuite.

Raccourcis

Vous pouvez mémoriser des numéros aux touches **2** à **9**. Si vous appuyez sur la touche plus de 3 secondes, le numéro mémorisé sera composé.



Chaque numéro que vous voulez utiliser comme raccourci doit être sauvegardé dans le répertoire.

Menu

Ouvrir le menu principal

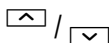

Répertoire téléphonique

OK

Sélectionner le menu et
confirmer

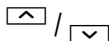

Appel abrégé

OK

Sélectionner le menu et
confirmer

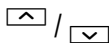







Statut



Activer

Activer la sélection abrégée

Autres fonctions utiles

 /  Définir numéro 
Sélectionner le menu et confirmer

 /  Ajouter 
Sélectionner la touche désirée et confirmer



 /  OK 
Sélectionner le contact et confirmer



Date et heure



Ce menu vous permet de régler la date, l'heure et les alarmes.

Comment parvenir au menu :



 Ouvrir le menu principal

 /  Paramètres 
Sélectionner le menu et confirmer

 /  Paramètres du téléphone 
Sélectionner le menu et confirmer

 /  Heure et date 
Sélectionner le menu et confirmer

Autres fonctions utiles

 /  Définir heure/date 



Sélectionner le menu et
confirmer

HH:MM  

Entrer l'heure dans le format
heures : minutes et passer à
la date

JJ/MM/AAAA  

Entrée Jour : Mois : Année et
confirmer

 /  Définir le format 

Sélectionner le menu et
confirmer

Heure  / , 

Sélectionner le format "12" ou
"24" et passer à Date

Date  / , 

Sélectionner le format "MM JJ
AAAA", "AAAA MM JJ" ou
"JJ MM AAAA" et passer à
Séparateur de date

Séparateur de date  / , 

Sélectionner les séparateurs"
." " : " / " ou " - " et confirmer

Autres fonctions utiles

Langue

Ce menu vous permet de programmer et d'afficher la langue de votre choix à l'écran.

Comment parvenir au menu :

Menu Ouvrir le menu principal

/ **Paramètres** **OK**
Sélectionner le menu et confirmer





/ **Paramètres du téléphone** **OK**
Sélectionner le menu et confirmer

/ **Langue** **OK**
Sélectionner le menu et confirmer





/ **OK**
Sélectionner la langue souhaitée et confirmer

Autres fonctions utiles

Calendrier

Vous ouvrez le calendrier via ce menu. Vous pouvez modifier le jour affiché. La navigation s'effectue via les touches  /  et  / .





Comment ouvrir le calendrier :

Menu	Ouvrir le menu principal
 /  Autres	OK
	Sélectionner le menu et confirmer
 /  Calendrier	OK
	Sélectionner le menu et confirmer



Alarme

Ce menu vous permet de programmer 5 alarmes différentes.

Comment ouvrir l'alarme :

Menu	Ouvrir le menu principal
 /  Autres	OK
	Sélectionner le menu et confirmer
 /  Alarme	OK
	Sélectionner le menu et confirmer



Autres fonctions utiles

 /  00:00 **Editer**

Sélectionner une alarme et activez le mode d'édition (Edit)

Désactiver  / , 

Sélectionnez "Activer" ou "Désactiver" et naviguez ensuite vers le bas

00:00  

Entrer l'heure dans le format heures : minutes et sauter à Répéter

Répéter  / , 

Sélectionnez "Une fois", "Tous les jours" ou "Personnalisé" et passez à Sommeil

Si vous sélectionnez Personnalisé:

SMTWTFS  / 

Sélectionnez un jour de la semaine

S = Sunday (dimanche), **M** = Monday (lundi),
T = Tuesday (mardi), **W** = Wednesday (mercredi),
T = Thursday (jeudi), **F** = Friday (vendredi),
S = Saturday (samedi)

Autres fonctions utiles

Activer ou **Désactiver**

Activez ou désactivez l'alarme pour ce jour

Procédez de la même manière pour d'éventuels autres jours.



Les jours activés sont encadrés.



Passez à Sommeil

Rappel d'alarme (min)



Programmez entre "1" et "10" minutes et passez à Type d'alerte

Type d'alerte



Effectué

Sélectionner "Vibreur et sonnerie", "Sonnerie seule" ou "Vibreur seul" et confirmer

Enregistrer ?

Oui

ou **Non**

Confirmer ou refuser les modifications

Calculatrice

Une calculatrice simple pour résoudre des opérations élémentaires.

Sélectionnez avec les touches $\boxed{\wedge}$ et $\boxed{\vee}$ le mode de calcul voulu (+, -, x, ÷).

Vous pouvez poser une décimale avec la touche $\boxed{\# \frac{\circ}{10}}$.

Vous modifiez le signe (\pm) avec la touche $\boxed{*+}$.

Menu Ouvrir le menu principal

$\boxed{\wedge}$ / $\boxed{\vee}$ **Autres** **OK**
Sélectionner le menu et confirmer

$\boxed{\wedge}$ / $\boxed{\vee}$ **Calculatrice** **OK**
Sélectionner le menu et confirmer

Exemple

Appuyez sur les touches suivantes pour calculer “-5 x 2.5” :

$\boxed{5}_{KL} \boxed{*+} = -5$

$\boxed{\wedge} \boxed{\wedge} \boxed{\wedge} = x$

$\boxed{2}_{BC} \boxed{\# \frac{\circ}{10}} \boxed{5}_{KL} = 2.5$

OK = -12.5

Effacer = Effacer

Autres fonctions utiles

Amplificateur de son

Cette fonction est particulièrement appréciée par les porteurs d'aides auditives. Quand vous achetez votre mobile, l'amplificateur est réglé sur un son normal. Deux autres réglages sont possibles :

- Basse fréquence
- Haute fréquence

Menu

Ouvrir le menu principal

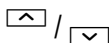

Paramètres

OK

Sélectionner le menu et confirmer

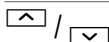

Commande de tonalité de destinataire

OK

Sélectionner le menu et confirmer

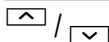

Normal

, Basse fréquence ou

Haute fréquence



OK

Sélectionner le réglage et confirmer

Sélectionnez la zone de fréquences pour obtenir le son qui vous est le plus confortable.

Réglages réseau

Sélection de réseau : Dans ce menu, vous pouvez sélectionner d'autres réseaux de téléphonie mobile que ceux de votre opérateur. Des accords correspondants doivent alors exister.

Préférences : Vous pouvez sélectionner et éditer des réseaux de téléphonie mobile déterminés par la carte SIM. Pour modifier la priorité, servez-vous des touches  / .



Il est possible que toutes les fonctions offertes ne soient pas supportées par chaque opérateur. Adressez-vous sur place à votre opérateur de téléphonie mobile pour obtenir des informations détaillées.

Menu

Ouvrir le menu principal

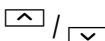

Paramètres

OK

Sélectionner le menu et confirmer

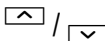

Paramètres réseau

OK

Sélectionner le menu et confirmer

Sélection de réseau

ou

Préférences

Suivez la structure de menu  page 98

Autres fonctions utiles

Réglages de sécurité

Dans ce menu, vous déterminez quelles fonctions du téléphone ou de la carte SIM doivent être protégées par un mot de passe / code PIN. Le code PIN et le mot de passe peuvent être modifiés.



Vous obtenez le code PIN et le code PIN 2 avec la carte SIM. Votre fournisseur de carte SIM vous donnera de plus amples informations à ce sujet.

Menu

Ouvrir le menu principal

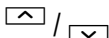

Paramètres

OK

Sélectionner le menu et confirmer

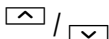

Paramètres de sécurité

OK

Sélectionner le menu et confirmer

Verrouillage SIM



Vous obtenez le code PIN avec votre carte SIM. Si vous désactivez le blocage SIM, vous n'avez pas besoin de saisir de code PIN quand vous allumez votre mobile.

Il est recommandé de laisser le blocage SIM activé pour rendre difficile l'emploi de votre téléphone à des personnes non-autorisées.

Autres fonctions utiles

Verrouillage du téléphone

 Le mot de passe réglé à l'usine est le 1234. Si ce blocage est activé, vous devez, après avoir allumé le téléphone, saisir d'abord le mot de passe pour le débloquer et ensuite le code PIN.

Modifier le mot de passe

Modification des mots de passe / code PIN



Suivez la structure de menu  page 99

Conseils

Bloquez votre mobile avec votre code PIN personnel. En fixant vous-même un code PIN, vous protégez votre mobile contre un accès non autorisé.

Menu



Ouvrir le menu principal

 / 

Paramètres

OK



Sélectionner le menu et confirmer

 / 

Paramètres de sécurité

OK

Sélectionner le menu et confirmer



 / 

Modifier le mot de passe

OK

Sélectionner le menu et confirmer

Autres fonctions utiles

 /  code PIN 

Sélectionner le menu et
confirmer

Saisir l'ancien PIN  

Nouveau PIN  

Saisir de nouveau  

Code PIN- & PIN2

Le **code PIN** (**P**ersonal **I**dentify **N**umber) et le code PIN2 sont des numéros de 4 à 8 chiffres. Votre opérateur vous fournit le code PIN et le code PIN2 en même temps que la carte SIM.

Code PUK & PUK2

Le **code PUK** (**P**ersonal **U**nblocking **K**ey) et le code PUK2 sont des numéros de 4 à 8 chiffres. Vous n'en avez besoin que si vous avez, trois fois de suite, fait une erreur de saisie du code PIN de votre carte SIM et que la carte SIM est bloquée. Votre opérateur vous fournit le code PUK et le code PUK2 en même temps que la carte SIM.



Paramètre du téléphone

Comment naviguer vers le menu "Paramètres du téléphone".

Menu

Ouvrir le menu principal

Autres fonctions utiles

 /  Paramètres 

Sélectionner le menu et
confirmer



 /  Paramètres du téléphone 

Sélectionner le menu et
confirmer

Réglages de l'écran

Dans ce menu, vous adaptez l'écran du téléphone à votre profil personnel.

Naviguez vers le menu "Paramètres du téléphone".

 /  Caractéristiques d'affichage 

Sélectionner le menu et
confirmer

Sélectionnez

Fond d'écran

Pour sélectionner un fond
d'écran

Affichage date et heure

Pour afficher la date et l'heure

Rétroéclairage de l'écran LCD

Pour régler la luminosité et la
durée d'éclairage de
l'éclairage de fond

Thèmes



Pour sélectionner un schéma
de couleur

Autres fonctions utiles

Profil de sonnerie

Dans ce menu, vous adaptez les sonneries du téléphone à votre profil personnel.

Menu Ouvrir le menu principal

 /  **Profil d'utilisateur** **OK**
Sélectionner le menu et confirmer

 /  **Options**  /  **Personnaliser**
OK Sélectionner le profil et appeler les options

Sélectionnez

Paramètres de tonalité
Afin de sélectionner certaines sonneries pour diverses tonalités d'alarme

Volume
Pour sélectionner le volume sonore des sonneries correspondant aux différentes signalisations





Écouter une communication pendant une période prolongée avec un volume sonore à pleine puissance peut causer des dommages auditifs.

Autres fonctions utiles

Type d'alerte	Pour sélectionner si vous désirez être informé d'un appel par une sonnerie ou par vibrations
Type de sonnerie	Pour sélectionner le type de sonnerie pour les signalisations
Tonalité supplémentaire	Pour programmer des sons spéciaux pour certaines situations
Mode de réponse	Pour sélectionner les touches avec lesquelles des appels entrants peuvent être pris



Suivez la structure de menu  page 100



Exemple - Programmer la sonnerie la plus forte possible
La sonnerie la plus forte est MIDI 1 + volume 7 = 100dB.



Menu	Ouvrir le menu principal
 /  Profil d'utilisateur	 Sélectionner le menu et confirmer

Autres fonctions utiles



 /  Options  /  Personnaliser
 Sélectionner votre profil et appeler les options



 /  Paramètres de tonalité 
Sélectionner le menu et confirmer



 /  Appel entrant 
Sélectionner le menu et confirmer

 /  MIDI 1 
Sélectionner la sonnerie et confirmer



 /  Volume 
Sélectionner le menu et confirmer

 /  Sonnerie 
Sélectionner le menu et confirmer

  
Sélectionner le volume et confirmer

Autres fonctions utiles

Verrouillage automatique du clavier

Vous pouvez programmer votre téléphone de telle sorte que le verrouillage du clavier soit automatiquement activé après un temps déterminé en mode veille.

Menu	Ouvrir le menu principal
------	--------------------------

<input type="text" value="^"/> / <input type="text" value="v"/>	Paramètres	OK
	Sélectionner le menu et confirmer	

<input type="text" value="^"/> / <input type="text" value="v"/>	Paramètres de sécurité	OK
	Sélectionner le menu et confirmer	

<input type="text" value="^"/> / <input type="text" value="v"/>	Verrouillage automatique du clavier
OK	Sélectionner le menu et confirmer



Touches de fonction



Vous pouvez choisir le menu ou la fonction qui sera ouvert(e) en appuyant sur les touches / en mode veille.



Menu	Ouvrir le menu principal
------	--------------------------





<input type="text" value="^"/> / <input type="text" value="v"/>	Paramètres	OK
	Sélectionner le menu et confirmer	

Autres fonctions utiles

 /  Paramètres du téléphone 
Sélectionner le menu et confirmer

 /  Clé dédiée 
Sélectionner le menu et confirmer

 /  Haut ou Bas 
Sélectionner la touche

 /   
Sélectionner le menu ou la fonction et confirmer

Programmations d'appel



Il est possible que toutes les fonctions offertes ne soient pas supportées par chaque opérateur. Adressez-vous localement à votre opérateur de téléphonie mobile pour obtenir des informations détaillées. Éventuellement, il s'agit ici de services payants.

Identification de l'appel (appel masqué)

Cette fonction permet d'activer/de désactiver la transmission de votre propre numéro à la personne appelée.



Ouvrir le menu principal

Autres fonctions utiles

/ Centre d'appel
 Sélectionner le menu et confirmer

/ Paramètres d'appel
 Sélectionner le menu et confirmer

/ Numéro de l'appelant
 Sélectionner le menu et confirmer

/ Défini selon le réseau ,
 ou

 Sélectionner le réglage et confirmer

Signalisation d'appel en instance

Cette fonction vous informe pendant une communication qu'un autre correspondant essaie de vous joindre.

/ Centre d'appel
 Sélectionner le menu et confirmer

/ Paramètres d'appel
 Sélectionner le menu et confirmer

Autres fonctions utiles

/ Appel en attente

Sélectionner le menu et
confirmer

et sélectionnez ensuite

Pour activer la fonction
"Signalisation d'appel en
instance"

Pour désactiver la fonction
"Signalisation d'appel en
instance"

Pour afficher le réglage actuel

Transfert d'appel

Les fonctions suivantes vous permettent de transférer des appels entrants à des numéros d'appel attribués.

Ouvrir le menu principal



/ Centre d'appel

Sélectionner le menu et
confirmer



/ Paramètres d'appel

Sélectionner le menu et
confirmer

Autres fonctions utiles

 /  Renvoi d'appel OK

Sélectionner le menu et
confirmer

 /  Annuler tous les renvois OK

Désactive le renvoi d'appel
pour tous les appels

Sélectionnez les paramètres de votre choix relatifs
au transfert d'appel

Renvoi de tous les appels vocaux

Renvoi si non joignable

Renvoi si pas de réponse

Renvoi si occupé

Renvoi de tous les appels de données

OK

et sélectionnez ensuite

Activer OK

Vers nouveau numéro OK  ou

Rechercher OK

Saisir le numéro ou le
sélectionner depuis le
répertoire.

ou

Vers messagerie vocale OK

Le transfert d'appel est activé.

Autres fonctions utiles

Désactiver

OK

Le transfert d'appel correspondant est désactivé

Statut de la requête

OK

Afficher la programmation actuelle

Discrimination d'appel

Les fonctions suivantes vous permettent de limiter les appels entrants et sortants.

Menu

Ouvrir le menu principal

^ / v

Centre d'appel

OK

Sélectionner le menu et confirmer

^ / v

Paramètres d'appel

OK

Sélectionner le menu et confirmer

^ / v

Interdiction d'appel

OK

Sélectionner le menu et confirmer

Autres fonctions utiles

Sélectionnez les appels devant être bloqués

Appels sortants

Tous les appels

Appels internationaux

Appels internationaux sauf PLMN vers domicile



PLMN privé (**P**ublic **L**and **M**obile **N**etwork) désigne le réseau auprès duquel la carte SIM est enregistrée (réseau national).

Appels entrants

Tous les appels

Lors de l'itinérance

Activer tout

Mot de passe d'interdiction d'appel

Annuler tout

Mot de passe d'interdiction d'appel

ou

Modifier le mot de passe d'interdiction d'appel

Ancien mot de passe

Nouveau mot de passe

Confirmer le nouveau mot de passe

OK





Le mot de passe réglé à l'usine est le 1234.



Autres fonctions utiles



Répétition automatique des derniers numéros



Si cette fonction est activée, une répétition automatique des derniers numéros se déclenche quand le numéro composé est “occupé”.

Menu Ouvrir le menu principal

 /  Centre d'appel OK
Sélectionner le menu et confirmer

 /  Paramètres d'appel OK
Sélectionner le menu et confirmer

 /  Réglages avancés OK
Sélectionner le menu et confirmer

 /  Rappel automatique Activer
Activer la fonction

Messages Broadcast

Votre téléphone mobile supporte la réception de Broadcast¹ Messages.







Votre fournisseur de cartes SIM vous procurera des informations sur l'emploi des messages Broadcast, sur les tarifs, les données et les offres.

¹ Broadcast, également appelé **CB = Cell Broadcast** (services d'information de votre opérateur)

Autres fonctions utiles

Menu Ouvrir le menu principal



 /  Messages **OK**
Sélectionner le menu et confirmer



 /  Message de diffusion **OK**
Sélectionner le menu et confirmer



Réglages usine

Le téléphone peut être remis sur le réglage usine.

Menu Ouvrir le menu principal

 /  Paramètres **OK**
Sélectionner le menu et confirmer

 /  Paramètres de sécurité **OK**
Sélectionner le menu et confirmer

 /  Restaurer paramètres d'usine **OK**
Sélectionner le menu et confirmer





Le mot de passe réglé à l'usine est le 1234.



Bluetooth®



11 Bluetooth®

Activer / Désactiver Bluetooth®

Menu Ouvrir le menu principal

 /  Autres OK
Sélectionner le menu et confirmer

 /  Bluetooth OK
Sélectionner le menu et confirmer

 /  Alimentation Activer
Activer Bluetooth®

ou



 /  Alimentation Désactiver
Désactiver Bluetooth®









Lorsque Bluetooth® est activée, la batterie se décharge très vite. Désactivez cette fonction si vous n'en avez pas besoin !

Vous avez la possibilité de connecter votre mobile M6000, via la mise en réseau radio Bluetooth®, à un kit oreillettes Bluetooth®.

Menu Ouvrir le menu principal



 /  Autres OK
Sélectionner le menu et confirmer

 /  Bluetooth  Sélectionner le menu et confirmer

 /  Recherche appareil audio  Sélectionner le menu et confirmer

 Vous trouvez comment mettre votre kit oreillettes Bluetooth® en mode couplage dans le mode d'emploi de votre kit Bluetooth®.

 /  Coupler  Sélectionner l'appareil et introduire la connexion

 0000  Entrer le code PIN et confirmer

 Vous trouvez le code PIN nécessaire dans le mode d'emploi de votre kit oreillettes Bluetooth®.

Vous disposez d'autres fonctions lorsque vous avez réussi le couplage des appareils  page 102.

 Vous trouvez comment utiliser le kit oreillettes pendant que vous téléphonez dans le mode d'emploi du kit Bluetooth®.

Fonction d'appel d'urgence

12 Fonction d'appel d'urgence

Ce téléphone est équipé d'une fonction confortable d'appel d'urgence. 5 numéros d'appel max. peuvent être enregistrés pour un appel d'urgence. Afin que cette fonction fonctionne comme prévu, vous devez d'abord dicter un message. Voir section "Enregistrer un message SOS" page 79.

Enregistrer/effacer un numéro d'appel d'urgence

Pour insérer un contact du répertoire comme numéro d'appel d'urgence, procédez comme suit:



Chaque numéro, que vous voulez utiliser comme numéro d'appel d'urgence, doit être enregistré dans le répertoire.

Menu

Ouvrir le menu principal



Paramètres

OK

Sélectionner le menu et confirmer



Fonction SOS

OK

Sélectionner le menu et confirmer







Appels d'urgence



OK



Sélectionner le menu et confirmer

Fonction d'appel d'urgence



 /  Définir les numéros d'urgence 
Sélectionner le menu et confirmer

 /  Options
Sélectionner la place de mémoire et appeler les options

 /  Modifier 
Sélectionner la fonction et confirmer

 /  
Sélectionner le contact et confirmer



Vous pouvez ici effectuer les fonctions suivantes :

	Afficher un contact
	Effacer un contact

Envoyer un appel d'urgence à

Vous pouvez fixer si un appel d'urgence doit être uniquement envoyé aux numéros enregistrés sous "Définir les numéros d'urgence" ou au centre d'appels enregistré.

 Ouvrir le menu principal

 /  Paramètres 
Sélectionner le menu et confirmer

Fonction d'appel d'urgence

/ Fonction SOS

Sélectionner le menu et
confirmer

/ Appels d'urgence

Sélectionner le menu et
confirmer

/ Activer / Désactiver

Sélectionner le menu et
confirmer

/ Activer mode 5 numéros

ou
Activer mode centre d'appels

ou
Désactiver fonction d'urgence

Sélectionner le mode et
confirmer

Installer des numéros de centres d'appels

Comment installer un numéro.

Ouvrir le menu principal



/ Paramètres



Sélectionner le menu et
confirmer

/ Fonction SOS

Sélectionner le menu et
confirmer

Fonction d'appel d'urgence

 /  Appels d'urgence  OK
Sélectionner le menu et confirmer

 /  Définir le numéro de centre d'appels
 OK
Sélectionner le menu et confirmer



  OK
Éditer le numéro et confirmer



Enregistrer un message SOS

Lorsque vous déclenchez un appel d'urgence, un message est transmis. Ce faisant, il est particulièrement important de faire comprendre à la personne appelée qu'elle doit appuyer sur la touche "0" pour prendre cet appel d'urgence. Le M6000 commute alors sur mode mains-libres de sorte que le correspondant appelé puisse vous entendre et vous parler. La longueur du message est limitée à 15 secondes. Un message typique doit comporter les indications suivantes :



Ici parle... **Votre nom** ...

J'ai besoin d'aide - appuyez sur la touche zéro pour prendre mon appel.



 Menu  Ouvrir le menu principal

 /  Paramètres  OK
Sélectionner le menu et confirmer



Fonction d'appel d'urgence

 /  Fonction SOS 

Sélectionner le menu et
confirmer

 /  Enregistrer le message d'urgence 



Sélectionner le menu et
confirmer

Options  /  Enregistrer 

Démarrer l'enregistrement

 Stop

Dicter le message dans le
microphone et confirmer

Enregistrer l'élément audio ?  / 

Sauvegarder ou rejeter un
enregistrement

Vous pouvez ici effectuer les fonctions suivantes :

Jouer

Écouter le message

Supprimer

Effacer le message

Appel d'urgence en cas de chute - Nous vous prions de lire attentivement ce passage

Votre téléphone est équipé d'un détecteur de chute. Ce détecteur est très fiable. Si vous avez le téléphone sur vous, par une lanière autour du cou ou une dragonne autour du poignet (ces accessoires ne sont pas fournis).

Fonction d'appel d'urgence

Lors d'une chute, le détecteur déclenche l'alarme et envoie automatiquement votre message d'urgence enregistré vers vos numéros sélectionnés.

Si l'alarme se déclenche inopinément, désactivez la en appuyant sur la touche alarme vers le haut et vers le bas.

Vous pouvez régler votre M6000 sur normal ou sensible.

Si l'appel d'urgence chute est activé, l'icône  s'affiche sur l'écran du mobile.



Si vous préférez porter votre téléphone dans la poche de votre pantalon, un porte-documents ou un sac, des alarmes intempestives peuvent se produire. Dans ce cas, nous conseillons d'éteindre l'appel d'urgence chute selon les instructions.



Une alarme intempestive arrivant dans les services d'urgences officiels peut engendrer des coûts importants qui peuvent vous être facturés. C'est pourquoi vous ne devez vous servir que très parcimonieusement de cette fonction.

Fonction d'appel d'urgence

Menu Ouvrir le menu principal

^ / v Paramètres OK
Sélectionner le menu et confirmer

^ / v Fonction SOS OK
Sélectionner le menu et confirmer

^ / v Détecteur de chute OK
Sélectionner le menu et confirmer

^ / v Normal ou Sensible OK
Sélectionner la sensibilité et activer la fonction

ou

^ / v Désactiver OK
Désactiver la fonction

Exemples de fonction d'appel d'urgence

Nous vous expliquons la fonction d'appel d'urgence à l'aide de deux exemples.

Appel d'urgence à un service d'urgences













Une alarme intempestive arrivant dans les services d'urgences officiels peuvent engendrer des coûts importants qui peuvent vous être facturés.

Fonction d'appel d'urgence



Éventuellement, vous devez vous faire enregistrer dans un service d'urgences. Renseignez-vous sur les offres correspondantes chez votre médecin ou auprès de votre commune.

Effectuez le paramétrage suivant :

Menu	Ouvrir le menu principal
 /  Paramètres	OK
	Sélectionner le menu et confirmer
 /  Fonction SOS	OK
	Sélectionner le menu et confirmer
 /  Appels d'urgence	OK
	Sélectionner le menu et confirmer
 /  Définir le numéro de centre d'appels	OK
	Sélectionner le menu et confirmer
 OK	Éditer le numéro confirmer
 /  Activer / Désactiver	OK
	Sélectionner le menu et confirmer

Fonction d'appel d'urgence

/ Activer mode centre d'appels

Sélectionner le mode et
confirmer ensuite

En cas d'appel d'urgence :

Le téléphone compose le numéro du service d'urgences. Lorsque la connexion est établie, votre contact SOS programmé est transmis. Puis la connexion reste active pendant encore env. 10 secondes. Si le numéro d'appel du service d'urgences devait être "occupé", trois autres essais d'appel suivraient automatiquement.

Appel d'urgence sur plusieurs numéros

Les numéros d'appel de votre choix doivent être enregistrés dans le répertoire (parents/amis).

Effectuez le paramétrage suivant :

Ouvrir le menu principal

/ Paramètres

Sélectionner le menu et
confirmer



/ Fonction SOS



Sélectionner le menu et
confirmer



/ Appels d'urgence



Sélectionner le menu et
confirmer

Fonction d'appel d'urgence

 /  Définir les numéros d'urgence 
Sélectionner le menu et confirmer



 /  Options 
Sélectionner la place de mémoire et appeler les options



 /  Modifier 
Sélectionner la fonction et confirmer

 /  
Sélectionner le contact et confirmer

Après que jusqu'à 5 numéros d'appel d'urgence ont été créés :



 /  Activer / Désactiver 
Sélectionner le menu et confirmer

 /  Activer mode 5 numéros 
Sélectionner le mode et confirmer ensuite

Fonction d'appel d'urgence

En cas d'appel d'urgence :

Le téléphone compose le 1er numéro d'appel d'urgence. Lorsque la connexion est établie, votre contact SOS programmé est transmis. Puis la connexion reste active pendant encore env. 10 secondes avant que le prochain numéro soit composé. Si un numéro est "occupé" ou si vous "tombez" sur un répondeur, le téléphone compose automatiquement le prochain numéro d'appel d'urgence (au bout d'env. 1 à 2 minutes).

Si votre appel d'urgence arrive chez le correspondant appelé, celui-ci écoute d'abord le message vocal que vous avez enregistré et appuie sur la touche 0 pour prendre l'appel. L'appel d'urgence continue en mode mains-libres. N'oubliez pas d'éteindre l'interrupteur d'appel d'urgence.

Commencer l'appel d'urgence

Poussez **l'interrupteur d'appel d'urgence** vers le haut. Une sirène retentit. Le téléphone compose le numéro programmé. Selon les paramètres sélectionnés, une répétition automatique des derniers numéros ou un transfert vers d'autres numéros se fera.

Fonction d'appel d'urgence

Terminer l'appel d'urgence

Après une communication ou pour annuler l'appel d'urgence, vous devez pousser l'**interrupteur d'appel d'urgence** à nouveau vers le bas.

Terminer l'appel d'urgence chute

Si vous avez déclenché la fonction par inadvertance, vous devez pousser l'**interrupteur d'appel d'urgence** vers le haut et directement après vers le bas.

13 Services

Vous accédez via ce menu au SIM Application Toolkit (le plus souvent abrégé STK) de votre opérateur de téléphonie mobile. Le contenu et les fonctions dépendent de l'opérateur et de la carte SIM utilisée. Le SIM Application Toolkit (STK) est un standard du système GSM via lequel la carte SIM peut déclencher différentes actions pouvant être utilisées pour des services confort.



Votre opérateur de téléphonie mobile local vous donnera de plus amples détails. Il peut s'agir éventuellement de services payants.

14 Structure du menu

Menu principal

Via la touche **[MI]** = **Menu** Ouvrez le menu principal. Ensuite, sélectionnez une option à l'aide des touches **[^]**/**[v]** et confirmez votre sélection. Pour obtenir d'autres informations relatives au menu et à la manipulation  chapitre 4.

Messages

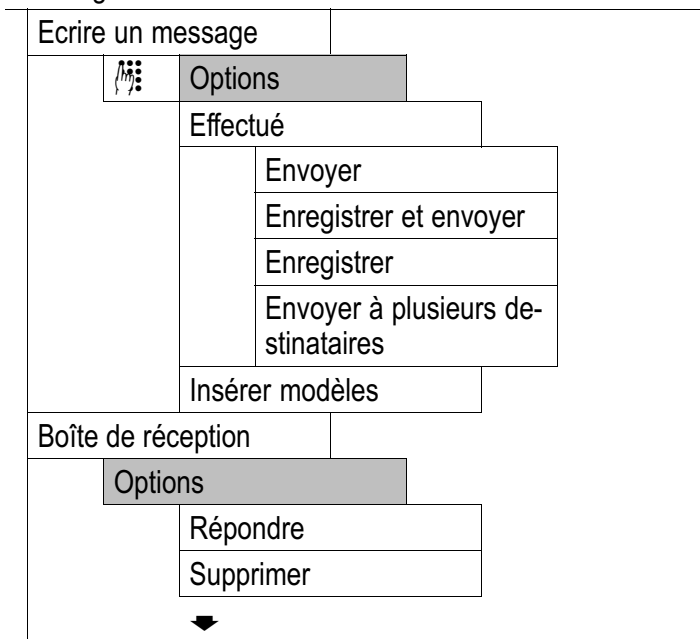

Structure du menu

	Transférer
	Copier sur téléphone / Copier sur SIM
	Déplacer sur téléphone / Déplacer sur SIM
	Utiliser le numéro
Boîte d'envoi	
	Options
	Envoyer
	Editer
	Supprimer
	Copier sur téléphone / Copier sur SIM
	Déplacer sur téléphone / Déplacer sur SIM
	Utiliser le numéro
Modèles	
Paramètres des SMS	
	Paramètres des profils
	Paramètres généraux
	Rapport d'envoi
	⬇

Structure du menu

	Chemin de réponse	
Etat de la mémoire		
Espace de stockage favori		
	SIM	
	Téléphone	
Serveur de messagerie vocale		
Message de diffusion		
	Mode de réception	
	Lire le message	
	Langues	
	Paramétrage des canaux	

Structure du menu

Centre d'appel

Journal des appels	
Appels en absence	
Options	
Supprimer	
Enregistrer dans le répertoire téléphonique	
Appeler	
Envoyer SMS	
Appels composés	
Voir Appels en absence	
Appels reçus	
Voir Appels en absence	
Supprimer les journaux d'appel	
Appels en absence	
Appels composés	
Appels reçus	
Effacer Tout	
Durée des appels	
Dernier appel	
↓	

Structure du menu

	Numéros composés
	Appels reçus
	Réinitialiser tout
Coût de l'appel	
	Coût du dernier appel
	Coût total
	Réinitialiser coût
	Coût maximum
	Prix par unité
Paramètres d'appel	
	Numéro de l'appelant
	Défini selon le réseau
	Masquer mon numéro
	Envoyer mon numéro
Appel en attente	
	Activer
	Désactiver
	Statut de la requête
Renvoi d'appel	
	Renvoi de tous les appels vocaux

▼

Structure du menu

	Renvoi si non joignable
	Renvoi si pas de réponse
	Renvoi si occupé
	Renvoi de tous les appels de données
	Annuler tous les renvois
Interdiction d'appel	
Appels sortants	
	Tous les appels
	Appels internationaux
	Appels internationaux sauf PLMN vers domicile
Appels entrants	
	Tous les appels
	Lors de l'itinérance
Activer tout	
Annuler tout	
Modifier le mot de passe d'interdiction d'appel	
Groupe d'utilisateurs fermé	
↓	

Structure du menu

Réglages avancés	
------------------	--

Rappel automatique

Affichage de la durée d'appel

Répertoire téléphonique

Ajouter nouveau contact

Vers SIM

Vers téléphone

Définir M1/M2/M3

Numéro d'appel M1

Numéro d'appel M2

Numéro d'appel M3

Copier

Vers téléphone

Vers SIM

Copier tout

Depuis SIM

Depuis téléphone

Supprimer

Effacer Tout



Structure du menu

	Depuis SIM	
	Depuis téléphone	
Appel abrégé		
	Statut	
	Définir numéro	
Paramètres du répertoire téléphonique		
	Numéros supplémentaires	
	Numéro du propriétaire	
	Numéro d'appel de service	
	Numéro d'urgence	
Etat de la mémoire		
Espace de stockage favori		
	SIM	
	Téléphone	

Paramètres

Paramètres du téléphone	
Heure et date	
	Définir heure/date
	Définir le format
Planifier mise en marche/arrêt	
Langue	
Caractéristiques d'affichage	
	Fond d'écran
	Affichage date et heure
	Rétroéclairage de l'écran LCD
	Luminosité
	Heure
Thèmes	
Clé dédiée	
	Haut
	Bas

▼

Structure du menu

Commande de tonalité de destinataire	
	Normal
	Basse fréquence
	Haute fréquence
Fonction SOS	
Appels d'urgence	
	Activer / Désactiver
	Activer mode 5 numéros
	Activer mode centre d'appels
	Désactiver fonction d'urgence
	Définir les numéros d'urgence
	Définir le numéro de centre d'appels
Détecteur de chute	
	Normal
	Sensible
	Désactiver
Enregistrer le message d'urgence	
Paramètres réseau	
Sélection de réseau	
	Nouvelle recherche
↓	

Structure du menu

	Sélectionner le réseau	
	Mode de sélection	
	Préférences	
Paramètres de sécurité		
	Verrouillage SIM	
	Verrouillage du téléphone	
	Verrouillage automatique du clavier	
	Numérotation fixe	
	Mode	
	Liste de numérotation fixe	
	Numérotation interdite	
	Mode	
	Liste des numéros interdits	
	Modifier le mot de passe	
	code PIN	
	code PIN2	
	Mot de passe du téléphone	
Restaurer paramètres d'usine		

Structure du menu

Profil d'utilisateur

Général

Activer

Personnaliser

Paramètres de tonalité

Appel entrant

Alarme

Mise sous tension

Mise hors tension

Message

Clavier

Volume

Sonnerie

Tonalité des touches

Type d'alerte

Sonnerie seule

Vibreux seul

Vibreux et sonnerie

Vibreux, puis sonnerie



Structure du menu

Type de sonnerie		
	Unique	
	Répétée	
	De plus en plus fort	
Tonalité supplémentaire		
	Avertissement	
	Erreur	
	Mise en attente	
	Connectée	
Mode de réponse		
	Touche quelconque	
Réunion	Voir Général	
Extérieur		
Intérieur		
Casque		
Bluetooth		

Structure du menu

Autres

Calendrier	
Alarme	
Calculatrice	
Bluetooth	
Alimentation	
Recherche appareil audio	
Mon appareil	
Appareils actifs	
A propos de	

Services page 88

(Menu dépendant de l'opérateur)

15 Élimination des erreurs

Hotline de service

Si vous avez des problèmes avec votre téléphone, vérifiez d'abord les points suivants. En cas de problème technique, vous pouvez vous adresser à notre service d'assistance téléphonique au 0826 805 674. Si votre téléphone est toujours sous garantie, adressez-vous à votre revendeur. La durée de la garantie est de 2 ans.

Questions et réponses

Questions	Réponses
Il n'est pas possible d'allumer le téléphone.	<ul style="list-style-type: none">- La batterie n'est pas insérée.- La batterie n'est pas chargée.
L'écran est "verrouillé" à l'allumage du téléphone.	<ul style="list-style-type: none">- Servez-vous du code PUK pour déverrouiller la carte SIM. Adressez-vous à votre opérateur.

Élimination des erreurs

L'intensité du signal n'est pas affichée.

- Pas de connexion au réseau. Il est possible que le téléphone se trouve à un endroit sans service réseau. Allez à un autre endroit ou adressez-vous à votre opérateur.
-

Le clavier ne fonctionne absolument pas ou que très lentement.

- La vitesse opérationnelle de l'écran est réduite à basse température. C'est normal. Essayez à un endroit où il fait plus chaud.
-

Pour certaines fonctions, un message affiche à l'écran que l'exécution/l'utilisation n'est pas possible.

- Beaucoup de fonctions ne peuvent être utilisées qu'après que le service a été commandé. Pour plus de détails, adressez-vous à votre opérateur.
-

L'affichage est présent, mais l'appareil ne réagit pas lorsque vous appuyez sur une touche.

- Retirez la batterie pendant 3 minutes et essayez une nouvelle fois.

Élimination des erreurs

<p>Pas de liaison avec le réseau de téléphonie mobile.</p>	<ul style="list-style-type: none">- Adressez-vous à votre opérateur.
<p>Le message “Insérer SIM” s’affiche.</p>	<ul style="list-style-type: none">- Assurez-vous que la carte SIM est correctement insérée. Adressez-vous, le cas échéant, à votre opérateur.
<p>La batterie ne peut pas être rechargée ou est vide au bout de peu de temps.</p>	<ul style="list-style-type: none">- La batterie est défectueuse.- Posez le téléphone correctement sur le chargeur ou raccordez le chargeur correctement. Nettoyez les surfaces de contact du téléphone et du chargeur avec un chiffon doux et sec.- Chargez le téléphone pendant 4 heures.

Élimination des erreurs

Conseils autour de la batterie

Utilisez uniquement les batteries, les câbles et les chargeurs homologués du fabricant car, sinon, la batterie peut être endommagée.

Ne pontez pas la batterie. Laissez toujours la batterie dans le téléphone pour éviter tout court-circuit produit par inadvertance des contacts de la batterie.

Maintenez les contacts de batterie propres et exempts de saleté.

La batterie peut être chargée et déchargée des centaines de fois mais sa durée de vie est toutefois limitée. Remplacez la batterie rechargeable quand sa puissance a nettement baissé.

Caractéristique techniques

16 Caractéristiques techniques

Données techniques

Caractéristique	Valeur
Standard	GSM ¹ 900, 1800, 1900 MHz trois bandes
Dimensions	50,5 x 134 x 17 mm (L x H x P)
Poids	< 100 g - batterie incluse
Alimentation en courant	Entrée : 100-240 V, 50-60 Hz, 0,2 A Sortie : Mini-USB 5 V, 500 mA
Batterie	Modèle : BP-75LI 3,7 V, 750 mAh
Autonomie en veille	Jusqu'à 170 h
Durée max. de communication	Jusqu'à 150 min
Écran	2" couleur, résolution 176 x 220
SMS	SMS standard

¹ **GSM** = Standard pour téléphones mobiles.

Caractéristiques techniques

Caractéristique	Valeur
Température ambiante autorisée	-10°C à 40°C
Humidité atmosphérique relative	30% à 75%

 Sous réserve de modifications techniques !

Voici la liste des pays européens dans lesquels cet appareil peut être utilisé.

Autriche	Malte
Belgique	Pays-Bas
Chypre	Pologne
République Tchèque	Portugal
Danemark	Slovaquie
Estonie	Slovénie
Finlande	Espagne
France	Suède
Allemagne	Royaume-Uni
Grèce	Islande
Hongrie	Liechtenstein
Irlande	Norvège

Caractéristiquetechniques

Italie	Suisse
Lettonie	Bulgarie
Lituanie	Roumanie
Luxembourg	Turquie

Réglages usine

Les réglages usine sont rétablis via le menu.

Déclaration de conformité

Cet appareil répond aux exigences des directives de l'union européenne (UE) : 1999/5/CE Directive sur les installations de radio et de télécommunication et la reconnaissance réciproque de leur conformité. La conformité à la directive nommée ci-dessus est confirmée par la marque CE apposée sur l'appareil.



Pour la déclaration de conformité complète, veuillez utiliser le téléchargement gratuit de notre site Internet www.amplicom.eu.

Informations SAR

Informations relatives à l'émission de fréquences radio et aux taux d'absorption spécifique (**SAR** = **S**pecific **A**bsorption **R**ate).

Caractéristique techniques

Lors du développement de ce téléphone mobile, les standards de sécurité pour émissions de fréquences radio y afférant ont été respectés. Ces valeurs limites se basent sur des directives scientifiques et contiennent une marge de sécurité pour garantir la sécurité de toutes les personnes, indépendamment de leur âge et de leur état de santé.

Les valeurs indiquées sur les directives relatives aux émissions de fréquence radio se basent sur une unité de mesure appelée SAR. La détermination de valeurs SAR s'effectue à l'aide de méthodes normalisées au cours desquelles le téléphone fonctionne avec la puissance énergétique maximum dans toutes les bandes de fréquence utilisées.

Bien qu'il puisse y avoir des différences entre les valeurs SAR de différents modèles de téléphone, tous les modèles ont été développés de manière à respecter les directives importantes d'émission de fréquences radio.

Pour les habitants de pays, qui comme l'Union Européenne ont adopté la valeur limite SAR recommandée par le ICNIRP (International Commission on **N**on-Ionizing **R**adiation **P**rotection) et qui est de 2W/Kg (calculée sur 10 grammes de tissu), les informations suivantes sont en vigueur :

La valeur SAR mesurée la plus haute, calculée sur 10 g de tissu, a été < 0,422 W/kg pour ce téléphone mobile utilisé à l'oreille.

17 Consignes de sécurité

Veuillez lire attentivement ce passage.



Il y a risque d'étouffement !

Ne laissez pas les pellicules d'emballage et de protection à proximité des enfants.

Utilisation conforme à son usage

Ce téléphone est conçu pour être connecté à un réseau de téléphonie mobile. Toute autre utilisation est considérée comme non conforme à l'usage. Toutes modifications ou changements sont interdits. N'ouvrez en aucun cas l'appareil et n'effectuez aucun essai de réparation vous-même.

Domaine d'emploi

- **N'utilisez pas** le téléphone dans des secteurs interdits.
- Débranchez le téléphone quand vous vous trouvez à proximité d'appareils médicaux (par ex. dans des hôpitaux).
- Ne vous servez pas du téléphone dans les stations-service ou à proximité de carburants ou de produits chimiques.
- Avant d'utiliser le téléphone dans les avions, renseignez-vous auprès de la compagnie aérienne pour savoir si vous pouvez vous servir du téléphone mobile.

Consignes de sécurité

- Il est fortement conseillé de ne pas laisser le mobile à proximité du ventre des femmes enceintes ainsi que du bas ventre des adolescents.

Généralités

- Évitez la fumée, la poussière, les vibrations, les produits chimiques, l'humidité, la grande chaleur ou l'ensoleillement direct. Votre téléphone n'est pas étanche ; gardez-le au sec.
- Employez exclusivement les accessoires d'origine et les batteries d'origine. N'essayez pas de raccorder d'autres produits.
- Si vous désirez raccorder le téléphone à d'autres appareils, lisez le mode d'emploi de cet appareil pour obtenir des informations détaillées concernant la sécurité. N'essayez pas de raccorder des produits incompatibles.
- Des réparations ne doivent être effectuées que par du personnel qualifié du service après-vente.
- Sur tous les téléphones portables, il peut y avoir des interférences pouvant altérer la performance.
- Maintenez votre téléphone et ses accessoires hors de portée des enfants.
- La carte SIM peut être retirée. Attention ! Les enfants en bas âge peuvent éventuellement l'avaler.
- La sonnerie est reproduite via le haut-parleur.

Consignes de sécurité

Prenez d'abord la communication et portez ensuite le téléphone à votre oreille.

- Quand vous conduisez un véhicule ou une bicyclette, n'utilisez le téléphone qu'avec des dispositifs mains-libres homologués et des fixations positionnées en conséquence. Assurez-vous qu'aucune règle de sécurité ne soit perturbée par l'emploi du téléphone. Respectez impérativement les consignes légales et spécifiques au pays.
- Dans le cas d'implantation de stimulateurs cardiaques, il est recommandé de tenir l'appareil à une distance d'au moins 15 cm pour éviter toute perturbation éventuelle. Vous ne devez pas non plus porter le téléphone dans votre poche intérieure quand celui-ci est allumé. Quand vous passez une communication, tenez le téléphone à l'oreille opposée au stimulateur cardiaque. Éteignez immédiatement le téléphone quand vous sentez ou supposez un trouble.
- Ce téléphone est compatible avec les prothèses auditives. Si vous portez une prothèse auditive, vous devez tout de même vous renseigner auprès de votre médecin ou de votre fabricant de prothèses auditives sur les troubles éventuellement causés par les téléphones portables.

Consignes de sécurité

- En cas d'urgence, ne vous fiez pas uniquement au téléphone portable. Pour des raisons techniques, il n'est pas possible de garantir une liaison sûre dans toutes les circonstances.

Bloc secteur



Attention : N'utilisez que le bloc secteur fourni avec l'appareil, d'autres pouvant endommager votre téléphone. Ne bloquez pas l'accès au bloc secteur par des meubles ou d'autres objets.



Le combiné fourni avec le téléphone remplit les exigences en matière d'écoconception de l'Union européenne (directive 2005/32/CE). Ceci signifie que la consommation de courant en marche et en état de veille est nettement plus faible par rapport aux blocs secteur de version plus ancienne.

Batterie



Attention : Ne jetez jamais les batteries dans le feu. N'utilisez que des batteries du même type !

Autocollant à code à barres sur le téléphone

Les autocollants à code à barres contiennent des informations concernant votre téléphone, comme par ex. le numéro de série. Ne l'enlevez pas.

Recyclage

Si vous ne voulez plus vous servir de votre appareil, veuillez l'apporter au centre de collecte de l'organisme d'élimination des déchets de votre commune (par ex. centre de recyclage). D'après la loi relative aux appareils électriques et électroniques, les propriétaires d'appareils usagés sont tenus d'apporter tous les **appareils électriques et électroniques** dans un collecteur séparé. L'icône ci-contre signifie que vous ne devez en aucun cas jeter votre appareil dans les ordures ménagères !



Mise en danger de l'homme et l'environnement causée par les piles et les batteries !



Ne jamais ouvrir, endommager, avaler les batteries et les piles ou ne jamais faire pénétrer leur contenu dans l'environnement. Elles peuvent contenir des métaux lourds toxiques et nuisibles pour celui-ci. Vous êtes tenus par la loi d'éliminer vos batteries et piles auprès d'un revendeur de piles ainsi qu'auprès de centres de collecte responsables de leur élimination qui mettent des conteneurs adéquats à disposition. Le recyclage des piles et batteries est gratuits. L'icône ci-contre signifie que vous ne devez en aucun cas jeter les piles rechargeables et piles dans les ordures ménagères, mais que vous devez les éliminer auprès de centres de collecte. Éliminez les **matériaux d'emballage** conformément au règlement local.

Remarques d'entretien / Garantie

18 Remarques d'entretien / Garantie

Remarques d'entretien

- Nettoyez les surfaces du boîtier avec un chiffon doux et non pelucheux.
- N'utilisez pas de produits d'entretien ou de solvants.

Garantie

AMPLICOM - Les appareils sont fabriqués et testés selon les procédés de production les plus modernes. Des matériels sélectionnés et des technologies de pointe ont pour effet un fonctionnement irréprochable et une longue durée de vie. La garantie ne s'applique pas si la cause d'une erreur de fonctionnement de l'appareil repose sur l'opérateur de réseau de téléphonie mobile/provider. La garantie ne s'applique pas aux batteries utilisées dans le téléphone. La durée de la garantie est de 24 mois à partir de la date d'achat.

Pendant la durée de la garantie, tous les défauts, dus à des vices de matériel ou de fabrication, seront réparés gratuitement. Le droit à la garantie expire en cas d'intervention de l'acheteur ou de tiers.

Remarques d'entretien / Garantie

Les dommages provenant d'un maniement ou d'une manipulation incorrect(e), d'une usure naturelle, d'une mauvaise mise en place ou d'une mauvaise conservation, d'un raccordement ou d'une installation incorrects ainsi que d'un cas de force majeure ou autres influences extérieures sont exclus de la garantie. Nous nous réservons le droit, en cas de réclamations, de réparer ou de remplacer les composants défectueux ou d'échanger l'appareil. Les composants remplacés ou les appareils échangés deviennent notre propriété. Les demandes de dommages et intérêts sont exclues tant qu'elles ne reposent pas sur l'intention ou une négligence grossière du fabricant.

Si votre appareil devait malgré tout présenter une défectuosité pendant la période de garantie, veuillez vous adresser, muni de la facture d'achat, exclusivement au magasin où vous avez acheté votre appareil AMPLICOM. Vous ne pouvez faire valoir vos droits à la garantie selon ces dispositions qu'auprès de votre revendeur exclusivement. Deux ans après l'achat de nos produits, il n'est plus possible de faire valoir les droits à la garantie.

19 Index

A

- Activer /
 - Désactiver la sonnerie, 35
- Ajouter des contacts
 - dans le répertoire, 25, 28
- Ajouter un contact, 28
- Alarme, 52
- Allumer, 10
- Amplificateur de son, 56
- Appel d'urgence à un service d'urgences, 82
- Appel d'urgence chute, 80
- Appel d'urgence
 - sur plusieurs numéros, 84
- Appeler, 11, 32
- Autres fonctions utiles, 47
- Avertissement du niveau de la batterie, 9

B

- Basse fréquence, 56
- Bluetooth, 74

C

- Calculatrice, 55
- Calendrier, 52
- Carte SIM, 6
- Charge, 8
- Code PIN / PIN2, 60
- Code PIN personnel, 59
- Code PUK / PUK2, 60
- Commencer l'appel d'urgence, 86
- Composer des numéros, 33
- Conseils autour de la batterie, 106
- Consignes de sécurité, 111
- Contenu du coffret, 6

D

- Date, 11, 49
- Débloquer les touches, 34
- Déclaration de conformité, 109
- Décrocher, 32
- Désactiver le microphone, 36
- Discrimination d'appel, 70
- Données techniques, 107
- Durée de la communication, 33

E

- Écran, 16
- Editer des contacts
 - dans le répertoire, 29
- Éditer des contacts
 - dans le répertoire, 29
- Effacer des contacts
 - dans le répertoire, 29
- Élimination des erreurs, 103
- Enregistrer
 - un message SOS, 79
- Enregistrer/effacer un numéro d'appel d'urgence, 76
- Entrer un texte, 26
- Entrer un texte et des chiffres, 26
- Envoyer un appel d'urgence à, 77
- Envoyer un SMS, 42
- Éteindre, 10
- Exemples de fonction d'appel d'urgence, 82

F

- Fonction d'appel d'urgence, 76

G

- Garantie, 116
- Guide d'installation rapide, 4

H

- Haute fréquence, 56
- Heure, 11, 49
- Hotline de service, 103

I

- Icônes, 16
- Icônes à l'écran, 16
- Identification de l'appel, 66
- Informations SAR, 109
- Installer des numéros de centres d'appels, 78

L

- Langue, 10, 51
- Liste d'appels, 32, 37
- Listes d'appel - détails, 38

M

- Maintenir, 35
- Menu principal, 89
- Messagerie vocale, 45
- Messages Broadcast, 72
- Mode de fonctionnement, 18
- Mode économie d'énergie, 23
- Mode mains-libres, 34
- Mode veille, 23
- Muting, 34

Index

N

- Niveau de charge de la batterie, 8
- Notations, 22
- Nouvel appel, 36

P

- Paramètres du téléphone, 60
- Pendant une communication, 35
- Ponctuation et caractères spéciaux, 27
- Prise d'appel, 11, 32
- Prise en main rapide, 22
- Problèmes, 103
- Programmation des profils de sonnerie, 62
- Programmation des SMS, 39
- Programmations d'appel, 66
- Programmations de la tonalité, 62
- Programmer la sonnerie la plus forte, 11
- Programmer la sonnerie la plus forte possible, 63

Q

- Questions et réponses, 103

R

- Raccourcis, 48
- Raccrocher, 32
- Rappel, 32
- Rappeler les appels manqués, 32
- Recyclage, 115
- Refuser l'appel, 11, 32
- Réglages de l'écran, 61
- Réglages de sécurité, 58
- Réglages réseau, 57
- Réglages usine, 73, 109
- Remarques d'entretien, 116
- Répertoire, 25, 33, 36
- Répétition automatique des derniers numéros, 32, 72
- Réseau, 10

S

- Saisie de nom, 28
- Saisie de texte, 28
- Sauvegarder des enregistrements du répertoire, 25
- Services, 88
- Signalisation d'appel en instance, 67
- SIM Application Toolkit, 88
- SMS, 39
- Sonnerie, 62
- Sonnerie la plus forte, 11
- SOS, 76
- Structure du menu, 89

T

- Terminer l'appel d'urgence, 87
- Terminer la communication, 11, 32
- Touches de fonction, 65
- Touches et éléments, 14
- Touches M1 / M2 / M3, 47
- Touches mémoires de vos 3 numéros préférés, 33
- Touches programmables, 23
- Transfert d'appel, 68

U

- Utilisation conforme à son usage, 111

V

- Verrouillage automatique du clavier, 65
- Verrouillage du clavier, 34
- Volume sonore, 62
- Volume sonore de l'écouteur, 33
- Votre téléphone, 4, 14

Remarques importantes concernant la garantie

La période de garantie de votre produit AMPLICOM commence à la date d'achat.

Une prétention à la garantie existe en cas de défauts provenant de vices de matériel ou de production. Le droit à la garantie expire en cas d'intervention de l'acheteur ou de tiers. Les dommages provenant d'un maniement ou d'une manipulation incorrects, d'une usure naturelle, d'une mauvaise mise en place ou d'une mauvaise conservation, d'un raccordement ou d'une installation incorrects ainsi que d'un cas de force majeure ou autres influences extérieures sont exclus de la garantie.

EN CAS DE GARANTIE, VEUILLEZ VOUS ADRESSER EXCLUSIVEMENT À VOTRE REVENDEUR APRÈS DUQUEL VOUS AVEZ ACHETÉ L'APPAREIL, ET N'OUBLIEZ SURTOUT PAS DE PRÉSENTER VOTRE BON D'ACHAT.

AFIN D'ÉVITER DE LONGS TEMPS D'ATTENTE INUTILES, N'ENVOYEZ PAS VOS APPAREILS SUJETS À RÉCLAMATION À NOTRE ADRESSE DE BUREAU.

EN CAS DE QUESTIONS CONCERNANT LA MANIPULATION ET LA PRESTATION DE GARANTIE, VEUILLEZ LIRE LE MODE D'EMPLOI OU VOUS ADRESSER À NOTRE HOTLINE :
0826 805 674

AUDIOLINE GmbH

Neuss

Internet: www.amplicom.eu - Email: info@audioline.de